

Stykliste				
Pos.	Qty.	Part Number	Description	Weight
1	1	HW4006-Grube		18103,6 kg
2	1	Nødstop + op og ned.1	Control box	4,2 kg

 Kløservejen 2, Sahl DK-8850 Bjerringbro www.jema.as	Benævnelse: HW4006	Ordre / Projekt nummer: HW4006	Antal: 1	
	Tegnet af: kr	Scala: 1 : 25	Dato: 23-09-2020	
	Tegnings nummer: HW4006-200	Vægt: 18107,8 kg	Papir: A3	Sidst gemt: 06-09-2022
	Uden vor tilladelse må denne tegning ikke efterlignes, kopieres eller forevises tredjemand		Revisions nr. :	Revisions Init : Revisions dato :

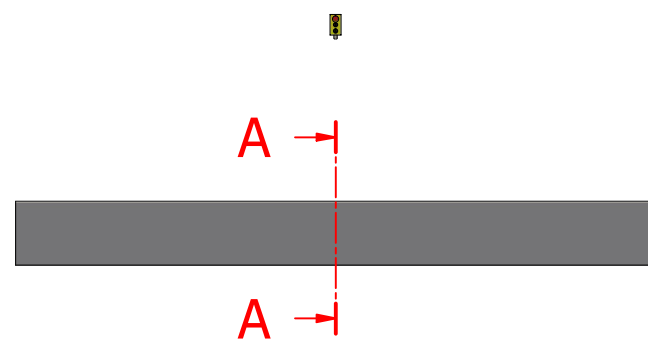

A-A (1 : 50)

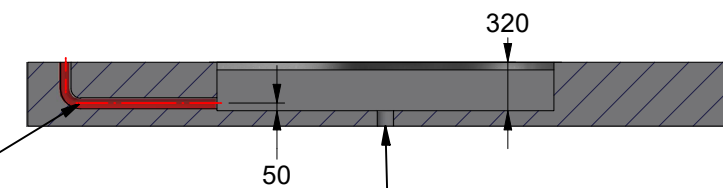

Føringsrør for betjening:

Drain for water

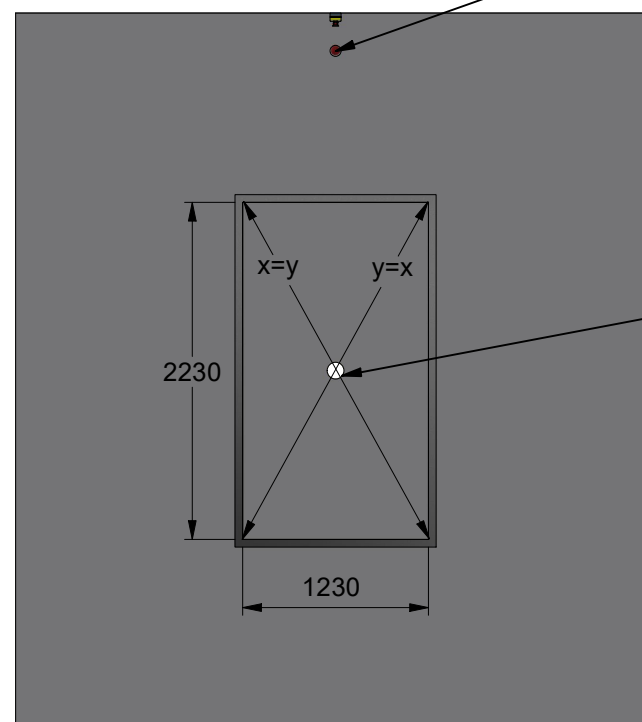

Føringsrør for betjening:

Det skal etableres føringsrør min. Ø60 for strøm til betjening.

Tips:

Det kan være en fordel at lave afløb/ pumpeump i bunden af gruben, samt evt. forstærke beton kanter med vinkelstål.

Tolerancer:

Grubens længde og bredde skal overholdes og tolerance sættes, således gruben ikke på noget punkt bliver mindre end specificeret.

Vægge skal være i lod og lineære rette.

 Kløservejen 2, Sahl DK-8850 Bjerringbro www.jema.as	Benævnelse: HW4006	Ordre / Projekt nummer: HW4006	Antal: 1
	Grube for L-22001200T4	Tegnet af: kr	Dato: 23-09-2020
Tegnings nummer: HW4006-200	Vægt: 18107,8 kg	Scala: 1 : 50	Papir: A3
Uden vor tilladelse må denne tegning ikke efterlignes, kopieres eller forevises tredjemand		Revisions nr. :	Revisions Init : Revisions dato :